

Латунная цанга (анкер) – это цилиндрический анкер с внутренней резьбой и распорной зоной, состоящей из четырех сегментов. Насечки с внешней стороны цилиндра предотвращают проворачивание анкера в отверстии. Используется в паре с резьбовой шпилькой или другим элементом с наружной метрической резьбой. Обладает высокой стойкостью к коррозии.



СВОЙСТВА И ПРЕИМУЩЕСТВА

- Материал изготовления – латунь, высокая стойкость к коррозии.
- Монтаж элементов с метрической резьбой: шпилька, болт, винт.
- Не требует специальной оснастки при монтаже.
- Возможен монтаж в тонкие перегородки, плиты перекрытия.

СЕРТИФИКАТЫ И ОДОБРЕНИЯ

- Соответствует требованиям ТР 2009/013/ВУ.
- Техническое свидетельство МинСтройАрхитектуры РБ.

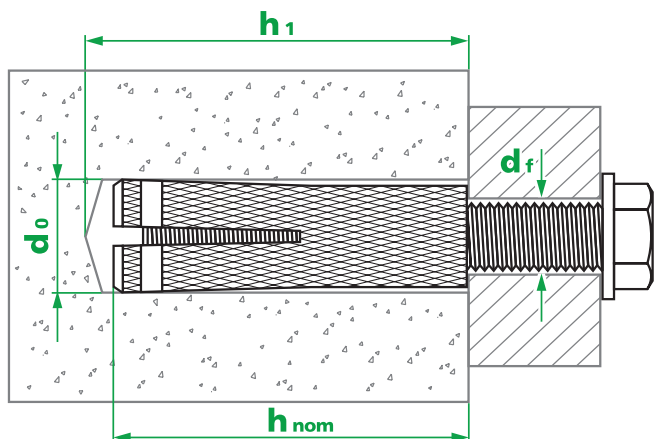

МАТЕРИАЛ ОСНОВАНИЯ

Бетон
C16/20-C35/45



Полнотелый
кирпич



ПРИМЕНЕНИЕ

- монтаж систем вентиляции, воздуховодов, кабельных лотков;
- монтаж хомутов, внешних консолей, опор для систем водоснабжения и канализации;
- крепление подвесных инженерных конструкций, освещения, декора.



НАГРУЗКИ

Диаметр резьбы анкера		M5	M6	M8	M10	M12	M16	
Бетон C20/25	Глубина анкерования, мм	$h_{эф}$	20	25	30	35	40	45
	Усилие вырыва анкера*	NR_k (кН)	2,3	3	4	4,8	5,4	6
	Рекомендуемая рабочая нагрузка на вырыв	NR_{rd} (кН)	1,15	1,5	2,8	3,3	3,7	4,1
	Усилие анкера на срез (+ шпилька к.п. 4.8)*	VR_k (кН)	2	2,8	5,1	8,1	11,8	22
	Рекомендуемая рабочая нагрузка (+ шпилька к.п. 4.8)	VR_{rd} (кН)	1	1,4	2,55	4,05	5,9	11
	Усилие анкера на срез (+ шпилька к.п. 8.8)*	VR_k (кН)	2,1	4	7,3	11,6	16,5	31
	Рекомендуемая рабочая нагрузка (+ шпилька к.п. 8.8)	VR_{rd} (кН)	1,05	2	3,65	5,8	8,25	15,5
	Стандартное расстояние между анкерами, мм	S	60	75	90	105	120	135
	Минимальное расстояние между анкерами, мм	S_{min}	30	37,5	45	52,5	60	67,5
	Стандартное расстояние до края, мм	C	30	37,5	45	52,5	60	67,5
	Минимальное расстояние до края, мм	C_{min}	20	25	30	35	40	45

Диаметр резьбы анкера			M5	M6	M8	M10	M12	M16
Кирпич полнотельный	Глубина анкеровки, мм	$h_{эф}$	20	25	30	35	40	45
	Усилие вырыва анкера*	N_{Rk} (кН)	1,5	2	2,5	3	3,5	4
	Рекомендуемая рабочая нагрузка на вырыв	N_{Rd} (кН)	0,75	1	1,7	2,1	2,4	2,8
	Усилие анкера на срез (+ шпилька к.п. 4.8)*	V_{Rk} (кН)	1,65	2,2	2,75	3,3	3,85	4,4
	Рекомендуемая рабочая нагрузка	V_{Rd} (кН)	0,825	1,1	1,375	1,65	1,925	2,2
	Усилие анкера на срез (+ шпилька к.п. 8.8)*	V_{Rk} (кН)	2,1	3	3,75	4,5	5,25	6
	Рекомендуемая рабочая нагрузка	V_{Rd} (кН)	1,05	1,5	1,875	2,25	2,625	3

*Приводимые значения являются разрушающими. Они действительны для общих случаев крепления в материале при обеспеченной гарантированной несущей способности этого материала.

КОЭФФИЦИЕНТ ВЛИЯНИЯ ПРОЧНОСТИ БЕТОНА

Класс бетона	Усилие вырыва	Усилие на срез	Класс бетона	Усилие вырыва	Усилие на срез
C16/20	0,83	0,8	C28/35	1,18	1
C20/25	1	1	C32/40	1,26	1
C25/30	1,1	1	C35/45	1,34	1

ТЕХНИЧЕСКИЕ ХАРАКТЕРИСТИКИ

Наименование	Диаметр внутренней резьбы, М	Длина цанги L, глубина анкеровки h ном, мм	Диаметр установочного отверстия d0, мм	Глубина отверстия h1, мм	Диаметр отверстия в прикрепляемой детали d f, мм	Рекомендуемый момент затяжки, Н м
Латунная цанга M5	M5	20	Ø 6	25	Ø6	2
Латунная цанга M6	M6	25	Ø 8	30	Ø8	4
Латунная цанга M8	M8	30	Ø 10	35	Ø10	10
Латунная цанга M10	M10	35	Ø 12	40	Ø12	15
Латунная цанга M12	M12	40	Ø 14	45	Ø16	20
Латунная цанга M16	M16	45	Ø 20	50	Ø18	25

ИНСТРУКЦИЯ ПО МОНТАЖУ



КОЭФФИЦИЕНТ ВЛИЯНИЯ РАССТОЯНИЯ МЕЖДУ ЦЕНТРАМИ АНКЕРОВ, $\Psi_{s,N}$

$$N_R = N_{Rd} * \Psi_{s,N}$$

Расстояние между анкерами, мм	Диаметр анкера					
	M5	M6	M8	M10	M12	M16
30	0,75					
35	0,79					
40	0,83	0,77				
45	0,88	0,80				
50	0,92	0,83	0,78			
53	0,94	0,85	0,79	0,75		
55	0,96	0,87	0,81	0,76		
60	1,00	0,90	0,83	0,79	0,75	
67		0,95	0,87	0,82	0,78	0,75
75		1,00	0,92	0,86	0,81	0,78
80			0,94	0,88	0,83	0,80
90			1,00	0,93	0,88	0,83
105				1,00	0,94	0,89
120					1,00	0,94
135						1,00

КОЭФФИЦИЕНТ ВЛИЯНИЯ РАССТОЯНИЯ ОТ ЦЕНТРА АНКЕРА ДО КРАЯ ОСНОВАНИЯ, $\Psi_{s,v}$

$$V_R = V_{Rd} * \Psi_{s,v}$$

Расстояние до края, мм	Диаметр анкера					
	M5	M6	M8	M10	M12	M16
20	0,74					
22	0,79					
25	0,87	0,74				
28	0,95	0,80				
30	1,00	0,84	0,74			
33		0,91	0,79			
35		0,95	0,83	0,74		
40		1,00	0,91	0,81	0,74	
42			0,95	0,84	0,77	
45			1,00	0,89	0,81	0,74
49				0,95	0,86	0,79
53				1,00	0,91	0,83
56					0,95	0,87
60					1,00	0,91
63						0,95
66						0,98
68						1,00

