

Клиновой анкер EKT WA изготовлен из электроцинкованной стали. Используется для крепления тяжелых конструкций к основаниям из бетона и натурального камня.

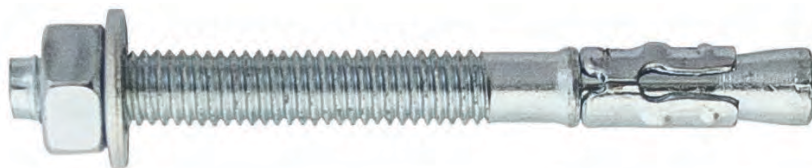

## СВОЙСТВА И ПРЕИМУЩЕСТВА

- Широкий размерный ряд: от 6x40 до 24x360 мм.
- Эксплуатация анкера сразу же после установки.
- Снижены допустимые расстояния между анкерами и до края основания.

## СЕРТИФИКАТЫ И ОДОБРЕНИЯ

- Соответствует требованиям ТР 2009/013/ВУ.
- Техническое свидетельство МинСтройАрхитектуры РБ.

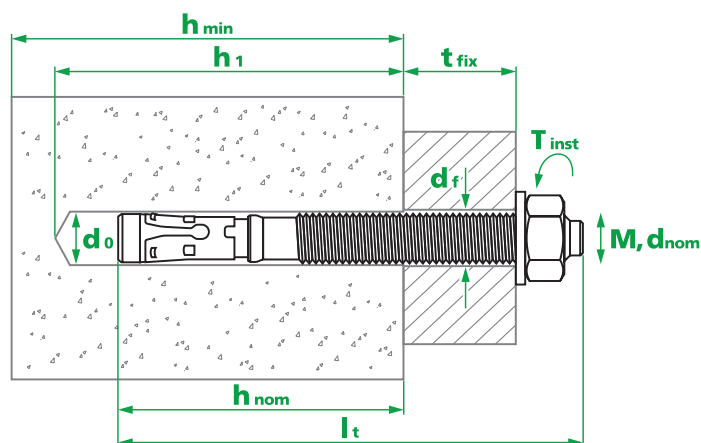

## МАТЕРИАЛ ОСНОВАНИЯ

Бетон  
C16/20 и выше



Натуральный  
камень\*

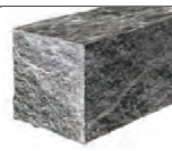

## ПРИМЕНЕНИЕ

- крепление фасадов, витражей;
- монтаж перил и ограждений;
- крепление стеллажей, складского оборудования;
- крепление несущих и не несущих конструкций, оборудования и др.



## НАГРУЗКИ

Диаметр анкера		M6	M8	M10	M12	M16	M20	M24				
Класс прочности стали анкера		5,8										
Бетон C20/25	Минимальная глубина анкеровки, мм	$h_{nom}$	27	35	35	40	40	50	60	80	100	125
	Усилие вырыва анкера, кН	$N_{Rk}$	5	7	8,5	12,1	11,9	17	26	40	50	60
	Усилие анкера на сдвиг, кН	$V_{Rk}$	4,16	7	7,6	12,8	17,5	32,6	50,8	73,6		
	Стандартное расстояние между анкерами, мм	$S$	105	120	150	180	240	300	375			
	Минимальное расстояние между анкерами, мм	$S_{min}$	53	60	75	90	120	150	188			
	Стандартное расстояние до края, мм	$C$	53	60	75	90	120	150	188			
	Минимальное расстояние до края, мм	$C_{min}$	35	40	50	60	80	100	125			

\*Нагрузки для натурального камня, как для бетона C20/25.

Приводимые значения являются разрушающими. Они действительны для общих случаев крепления в материале при обеспеченной гарантированной несущей способности этого материала.

Рекомендуемый коэффициент безопасности для расчета рабочей нагрузки: на вырыв  $\gamma_n = 1,45$ ; на срез  $\gamma_v = 2,0$ .

## КОЭФФИЦИЕНТ ВЛИЯНИЯ ПРОЧНОСТИ БЕТОНА, $\gamma_v$

Класс бетона	Усилие вырыва	Усилие на срез
C16/20	0,83	0,8
C20/25	1	1
C25/30	1,1	1

Класс бетона	Усилие вырыва	Усилие на срез
C28/35	1,18	1
C32/40	1,26	1
C35/45	1,34	1

## ТЕХНИЧЕСКИЕ ХАРАКТЕРИСТИКИ

Обозначение, размер анкера	Резьба / диаметр сверла	Мин. глубина отверстия	Мин. глубина анкеровки	Мин. толщина основания	Макс. толщина прикрепляемой детали	Диаметр отверстия в прикрепляемой детали	Размер под ключ	Рекомендуемый момент затяжки
$d_{ном} \times l, мм$	$M/d \phi, мм$	$h_1, мм$	$h_{ном}, мм$	$h_{min}, мм$	$t_{fix}, мм$	$d_f, мм$		$T_{inst}, Нм$
EKT WA 6×40	M6/6	37	27	55	3	Ø7-8	10	7
EKT WA 6×55	M6/6	45	35	60	15	Ø7-8	10	7
EKT WA 6×70	M6/6	45	35	60	30	Ø7-8	10	7
EKT WA 6×95	M6/6	45	35	60	55	Ø7-8	10	7
EKT WA 6×115	M6/6	45	35	60	75	Ø7-8	10	7
EKT WA 8×50	M8/8	45	35	60	10	Ø9-11	13	18
EKT WA 8×80	M8/8	50	40	70	35	Ø9-11	13	18
EKT WA 8×95	M8/8	50	40	70	50	Ø9-11	13	18
EKT WA 8×105	M8/8	50	40	70	60	Ø9-11	13	18
EKT WA 8×120	M8/8	50	40	70	75	Ø9-11	13	18
EKT WA 10×65	M10/10	50	40	70	15	Ø12-13	17	30
EKT WA 10×80	M10/10	60	50	85	20	Ø12-13	17	30
EKT WA 10×90	M10/10	60	50	85	30	Ø12-13	17	30
EKT WA 10×95	M10/10	60	50	85	35	Ø12-13	17	30
EKT WA 10×100	M10/10	60	50	85	40	Ø12-13	17	30
EKT WA 10×115	M10/10	60	50	85	55	Ø12-13	17	30
EKT WA 10×120	M10/10	60	50	85	60	Ø12-13	17	30
EKT WA 10×130	M10/10	60	50	85	70	Ø12-13	17	30
EKT WA 10×150	M10/10	60	50	85	90	Ø12-13	17	30
EKT WA 12×70	M12/12	60	50	85	5	Ø14-16	19	54
EKT WA 12×100	M12/12	70	60	100	25	Ø14-16	19	54
EKT WA 12×110	M12/12	70	60	100	35	Ø14-16	19	54
EKT WA 12×115	M12/12	70	60	100	40	Ø14-16	19	54
EKT WA 12×120	M12/12	70	60	100	45	Ø14-16	19	54
EKT WA 12×135	M12/12	70	60	100	60	Ø14-16	19	54
EKT WA 12×140	M12/12	70	60	100	65	Ø14-16	19	54
EKT WA 12×150	M12/12	70	60	100	75	Ø14-16	19	54
EKT WA 16×100	M16/16	90	80	120	3	Ø18-20	24	100
EKT WA 16×105	M16/16	90	80	120	5	Ø18-20	24	100
EKT WA 16×120	M16/16	90	80	120	20	Ø18-20	24	100
EKT WA 16×125	M16/16	90	80	120	25	Ø18-20	24	100
EKT WA 16×140	M16/16	90	80	120	40	Ø18-20	24	100
EKT WA 16×145	M16/16	90	80	130	45	Ø18-20	24	100
EKT WA 16×150	M16/16	90	80	130	50	Ø18-20	24	100
EKT WA 16×160	M16/16	90	80	130	60	Ø18-20	24	100
EKT WA 16×180	M16/16	90	80	130	80	Ø18-20	24	100
EKT WA 16×200	M16/16	90	80	130	100	Ø18-20	24	100
EKT WA 16×220	M16/16	90	80	130	120	Ø18-20	24	100
EKT WA 20×120	M20/20	110	100	160	3	Ø22-26	30	240
EKT WA 20×125	M20/20	110	100	160	5	Ø22-26	30	240
EKT WA 20×160	M20/20	110	100	160	40	Ø22-26	30	240
EKT WA 20×170	M20/20	110	100	160	50	Ø22-26	30	240
EKT WA 20×200	M20/20	110	100	160	80	Ø22-26	30	240
EKT WA 20×220	M20/20	110	100	160	100	Ø22-26	30	240
EKT WA 20×300	M20/20	110	100	160	180	Ø22-26	30	240
EKT WA 24×360	M24/24	135	125	200	190	Ø27-32	36	298

## ИНСТРУКЦИЯ ПО МОНТАЖУ

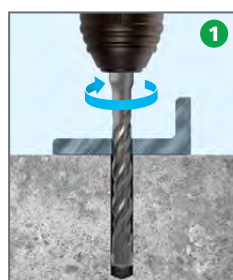

1 Пробурить отверстие в основании.



2 Прочистить отверстие.

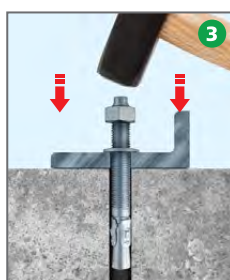

3 Забить анкер.

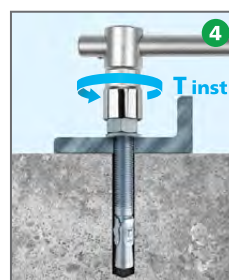

4 Затянуть гайку необходимым моментом затяжки.



5 Анкер установлен.

## КОЭФФИЦИЕНТ ВЛИЯНИЯ РАССТОЯНИЯ МЕЖДУ ЦЕНТРАМИ АНКЕРОВ, $\gamma_{sN}$

$$N_R = N_{Rd} * \gamma_{sN}$$

Расстояние между анкерами, мм	Диаметр анкера						
	M6	M8	M10	M12	M16	M20	M24
53	0,75						
55	0,76						
60	0,79	0,75					
65	0,81	0,77					
70	0,83	0,79					
75	0,86	0,81	0,75				
80	0,88	0,83	0,77				
90	0,93	0,88	0,80	0,75			
100	0,98	0,92	0,83	0,78			
105	1,00	0,94	0,85	0,79			
110		0,96	0,87	0,81			
120		1,00	0,90	0,83	0,75		
130			0,93	0,86	0,77		
140			0,97	0,89	0,79		
150			1,00	0,92	0,81	0,75	
165				0,96	0,84	0,78	
180				1,00	0,88	0,80	
188					0,89	0,81	0,75
210					0,94	0,85	0,78
240					1,00	0,90	0,82
270						0,95	0,86
300						1,00	0,90
330							0,94
360							0,98
375							1,00

## КОЭФФИЦИЕНТ ВЛИЯНИЯ РАССТОЯНИЯ ОТ ЦЕНТРА АНКЕРА ДО КРАЯ ОСНОВАНИЯ, $\gamma_{sV}$

$$V_R = V_{Rd} * \gamma_{sV}$$

Расстояние до края, мм	Диаметр анкера						
	M6	M8	M10	M12	M16	M20	M24
35	0,74						
40	0,81	0,74					
45	0,89	0,81					
50	0,96	0,87	0,74				
53	1,00	0,91	0,77				
55		0,94	0,79				
60		1,00	0,84	0,74			
65		1,07	0,90	0,78			
70			0,95	0,83			
75			1,00	0,87			
80				0,91	0,74		
90				1,00	0,81		
100					0,87	0,74	
110					0,94	0,79	
120					1,00	0,84	
125						0,87	0,74
140						0,95	0,80
150						1,00	0,84
165							0,91
180							0,97
188							1,00

